



KOALA 32 AF

www.ortech.com.mx



KOALA 32 AF

Contenedor frigorífico para el transporte de productos alimentarios/farmacéuticos a temperatura controlada



CARACTERÍSTICAS

Modelo	Koala 32 AF
Capacidad	32 litros
Dim. Externa	420x753xh493
Dim. Interna	268x372xh322
Peso	30 kg



Disponible en versiones:

- **AF:** rango de ajuste de temperatura: de -30 °C a + 10 °C;
- **AFH:** con kit de calefacción y rango de ajuste de temperatura: de -30 °C a + 40 °
- El aislamiento que ofrecen las paredes del contenedor (particularmente grueso), asegura que el mantenimiento de la temperatura está garantizado con el mínimo de encendidos de la unidad de refrigeración; esto contribuye a limitar el consumo de energía y extender la vida útil del equipo.
- Fácil de transportar y de manejar gracias a su diseño liviano y compacto, lo puedes usar en cualquier coche.
- La unidad de refrigeración se activa cuando la temperatura externa es superior a la temperatura configurada con el termostato digital programable. Esto permite mantener una temperatura constante incluso en caso de condiciones de temperaturas externas muy elevadas.
- En las versiones AFH, la unidad de calefacción se activa cuando la temperatura exterior es inferior a la temperatura ajustada con el termostato digital programable. Esto permite mantener una temperatura constante incluso en lugares de muy baja temperatura.
- Cumplimiento total de la cadena de frío en todas las etapas del transporte.
- Se puede transportar en vehículos normales: permite transportar en un mismo viaje productos refrigerado, congelado y a temperatura ambiente utilizando un solo vehículo no aislado.
- Fuente de alimentación dual: durante el transporte se puede conectar a la batería (o batería auxiliar) del vehículo mediante la toma del encendedor de cigarrillo, y en el destino, se puede conectar a la red eléctrica de cualquier edificio.
- Fabricado con la tecnología de rotomoldeo: contenedor y puerta en una sola pieza (sin bordes afilados, ni juntas ni soldaduras).
- Totalmente reciclable al final de su vida útil.













MATERIALES DE FABRICACIÓN

Polietileno	Paredes internas y externas del contenedor y tapa; material apto para el contacto con alimentos.	Poliuretano	Material usado como aislante entre el paredes del contenedor y del tapa; libre de CFC y HCFC
Silicona	Sellos	Acero inoxidable	Asa y ganchos de cierre, empuñadura de la manija.
Aluminio	Carter y el panel de control.		



CARACTERÍSTICAS TÉCNICAS

VERSIÓN AF	<ul style="list-style-type: none"> •Desde 0 ° C a + 10 ° C •Desde -18 ° C a + 10 ° C •Desde -25 ° C a + 10 ° C •Desde -30 ° C a + 10 ° C 	VERSIÓN AFH	<ul style="list-style-type: none"> •Desde 0 ° C a + 40 ° C •Desde -18 ° C a + 40 ° C •Desde -25 ° C a + 40 ° C •Desde -30 ° C a + 40 ° C
+/- 0,5 °C	Grado de precisión en ajuste de temperatura: <ul style="list-style-type: none"> • +/-0,5 °C. 		Protección contra voltaje gotas de la batería del vehículo, en caso de caer por debajo del valor límite de 11V.
	Equipado con tres cables: para el suministro de energía a 230Vac 50-60Hz		Para alimentación a 12Vdc <ul style="list-style-type: none"> - con conectores Anderson - con terminal Anderson para conexión con el koala y terminales de horquilla para conexión a la batería del vehículo
	Rendimiento de la unidad de refrigeración garantizado para uso a temperatura ambiente la temperatura: <ul style="list-style-type: none"> - Desde +10°C a +30°C 		Contenedor (caja aislada) uso garantizado: <ul style="list-style-type: none"> - Desde -30° a +100°C
	Compresor hermético con unidad de control electrónico para ajuste y control equipado con sobretensión protecciones		Ajuste y control de la temperatura con Termostato digital programable.

<p>GAS</p>	<p>Gas refrigerante: •R134a (versión 0 ° C + 10 / + 40 ° C;-18 ° C + 10 / + 40 ° C; -25 ° C + 10 / + 40 ° C) •R452A (versión -30 ° C + 10 / + 40 ° C).</p>		<p>Unidad de refrigeración equipada con un evaporador estático "roll-bond"</p>
	<p>Ajuste y control de la temperatura con Termostato digital programable.</p>		<p>Válvula de ventilación ajustable.</p>
	<p>Bisagras integradas en el envase.</p>		<p>Sistema de cierre práctico y resistente.</p>
	<p>Protección del serpentín interno del evaporador hecho de alambre de metal plastificado.</p>		<p>Estructura monobloque, libre de bordes, juntas y soldadura.</p>
	<p>Juntas de asiento de puerta fijadas con</p>		<p>Kit de bloqueo de acero inoxidable disponible para fijar entre ellos dos contenedores apilados (altura 2 KOALA apilada: 980 mm).</p>
	<p>Disponible (bajo pedido) USB registrador de datos para almacenar los datos de la temperatura durante el transporte.</p>		<p>Aislado con CFC y Poliuretano sin espuma HCFC.</p>

ESPECIFICACIONES TÉCNICAS

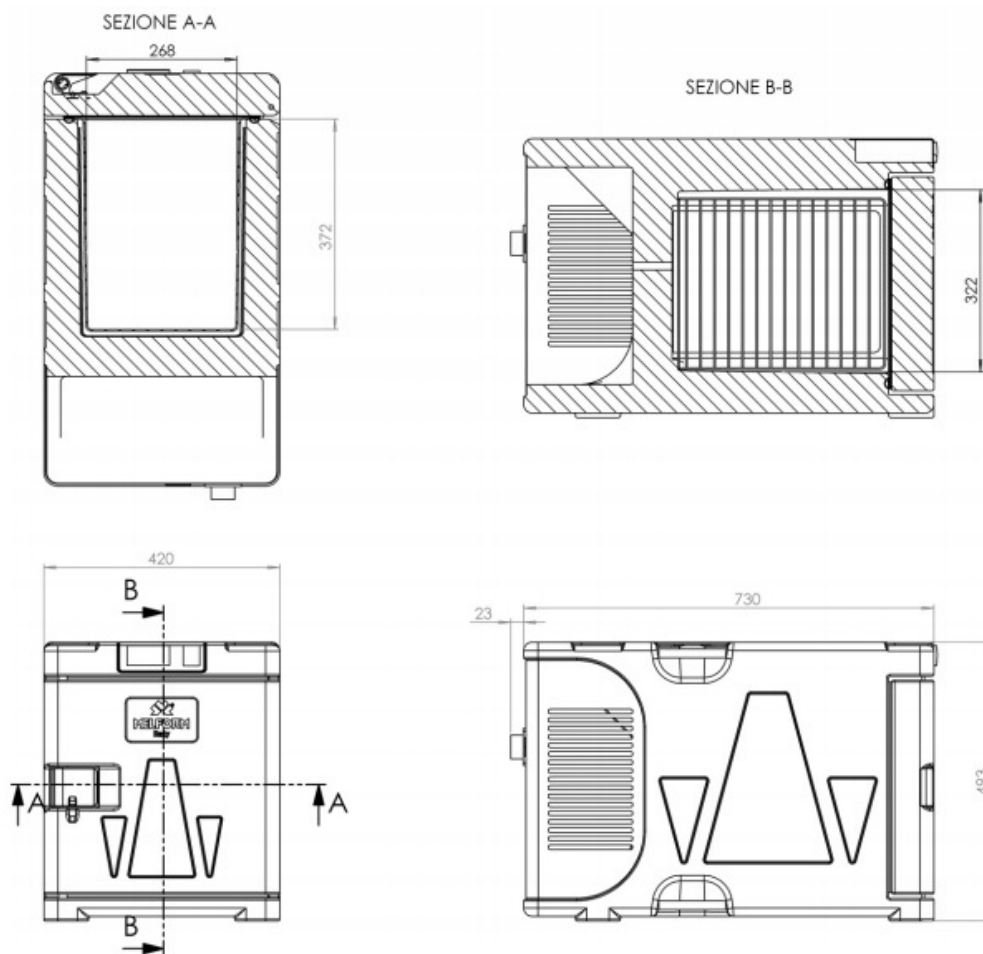

MODELO	CÓDIGO	Fuente de alimentación 12V Terminal de horquilla	Fuente de alimentación 12/24 V Toma para encendedor de cigarrillos	ABSORCIÓN NOMINAL	FUSIBLES
Versión AF Koala 32 AF Desde 0°C a +10°C	39AF1021		✓	0,35A hasta 230Vac 3,5A a 24Vdc 7A a 12Vdc	4A para 230Vac 15A para 12 / 24Vdc
Koala 32 AF Desde -18°C a +10°C	39AF1020	✓		0,62A to 230Vac 12A to 12Vdc	4A for 230Vac 25A for 12Vdc
Koala 32 AF Desde -25°C a +10°C	39AF1022	✓		0,62A hasta 230Vac 12A a 12Vdc	4A para 230Vac 25A para 12Vdc
Koala 32 AF de -30 ° C a + 10 ° C	39AF1023	✓		1A hasta 230Vac 18A a 12Vdc	4A para 230Vac 30A para 12Vdc

MODELO	CÓDIGO	Fuente de alimentación 12V Terminal de horquilla	Fuente de alimentación 12/24 V Toma para encendedor de cigarrillos	ABSORCIÓN NOMINAL	FUSIBLES
--------	--------	--	--	-------------------	----------

VERSIÓN AFH AFH (con kit de calefacción)

Koala 32 AH Desde 0°C a +10°C	39AF1015		✓	0,35A hasta 230Vac 3,5A a 24Vdc 7A a 12Vdc	4A para 230Vac 15A para 12 / 24Vdc
Koala 32 AFH Desde -18°C a +10°C	39AF1013	✓		0,62A to 230Vac 12A to 12Vdc	4A for 230Vac 25A for 12Vdc
Koala 32 AFH Desde -25°C a +10°C	39AF1011	✓		0,62A hasta 230Vac 12A a 12Vdc	4A para 230Vac 25A para 12Vdc
Koala 32 AFH de -30 ° C a + 10 ° C	39AF1012	✓		1A hasta 230Vac 18A a 12Vdc	4A para 230Vac 30A para 12Vdc

Modelo	code	color	Dim. Externa (mm)	Dim. Interna (mm)	Capacidad	Peso Kg
Koala 32 AF / AFH		Gris azul melange	420x753xh493	268x372xh322	32	30
Accesorios						
Kit de bloqueo 2 cierres	RRI137					1,2



**Presidencia Municipal Sur 5501
Col. Nueva Estanzuela Monterrey N.L. C.P.
64988
Tel: (52) 813-494-26-55
info@ortech.com.mx
WhatsApp: +528121958100**