



KOALA 90

www.ortech.com.mx



KOALA 90

Contenedor refrigerado para el transporte de productos alimenticios / farmacéuticos a temperatura controlada.



CARACTERÍSTICAS



Modelo	Koala 90
Capacidad	90 litros
Dim. Externa	440x830xh650
Dim. Interna	330x533xh505
Peso	27 kg

- **Disponible en versiones:**
- AF. Rango de ajuste de temperatura: desde 0°C hasta +10°C.
- AFH. Con kit de calefacción y rango de ajuste de temperatura: de 0° C hasta + 40 ° C.
- **90 litros de capacidad.**
- Equipado con doce guías continuas a un paso constante (4 cm.), que permiten transportar diferentes combinaciones con las bandejas GN1 / 1 y sus submúltiplos.
- El aislamiento que ofrecen las paredes del contenedor, asegura que el mantenimiento de la temperatura está garantizado con la cantidad mínima de encendidos de la unidad de refrigeración; esto contribuye a limitar el consumo de energía y extender la vida útil del equipo.
- Fácil de transportar en coche y fácil de manejar gracias a las dimensiones y al peso del contenido.
- La unidad de refrigeración se activa cuando la temperatura externa es superior a la temperatura configurada con el termostato digital programable. Esto permite mantener una temperatura constante incluso en caso de condiciones de temperaturas externas muy elevadas.
- En las versiones AFH, la unidad de calefacción se activa cuando la temperatura exterior es inferior a la temperatura ajustada en el termostato digital programable. Esto permite mantener una temperatura constante incluso en lugares de muy baja temperatura.
- Cumplimiento total de la cadena de frío en todas las etapas del transporte.
- Se puede transportar mediante vehículos convencionales: permite transportar simultáneamente refrigerado, congelado y productos a temperatura ambiente utilizando un solo vehículo no aislado.
- Equipado con frigorífico de bajo consumo.
- Fuente de alimentación dual: durante el transporte se puede conectar a la batería (o batería auxiliar) del vehículo mediante la toma del encendedor de cigarrillo, y en el destino, se puede conectar a la red eléctrica principal.
- Fabricado con la tecnología de rotomoldeo: contenedor y puerta en una sola pieza (sin bordes afilados, ni juntas ni soldaduras).
- Totalmente reciclable al final de su vida útil.



MATERIALES DE FABRICACIÓN

Poliétileno	Paredes internas y externas del contenedor y tapa; material apto para el contacto con alimentos.	Poliuretano	Material aislante entre las paredes del contenedor y de la tapa libre de CFC y HCFC
Silicon	Juntas de sello de la puerta.	Poliamida y fibra de vidrio	Bisagras, cierres.
Acero galvanizado	Carter.	Acero inoxidable	Cierres y asas.



CARACTERÍSTICAS TÉCNICAS

VERSIÓN AS	- De 0°C a +10°C	VERSIÓN ASH	- De 0°C a +40°C
+/- 0,5 °C	Grado de precisión en ajuste de temperatura: • +/-0,5 °C.		Protección contra caídas de voltaje de la batería del vehículo, en caso de caer por debajo del valor límite de 11 V.
	Equipado con tres cables: para alimentación a 230Vac 50-60Hz		Para fuente de alimentación de 12 Vdc: • Con terminales Anderson • Con terminal Anderson en el lateral KOALA y enchufe para encendedor de cigarrillos.
GAS	Gas refrigerante: • R134a.		Compresor hermético con unidad electrónica de regulación y control equipado con protección contra sobretensiones.
	Rendimiento de la unidad de refrigeración garantizado para su uso en temperatura ambiente: • Desde + 10 ° C a + 30 ° C.		Contenedor (caja aislada) garantizado para su uso: • Desde -30 ° a + 100 ° C.
	Ajuste y control de la temperatura con termostato digital programable.		Unidad de refrigeración equipada con un evaporador estático "roll-bond"

	<p>Equipado con 12 guías con paso 4 cm. puede llevar:</p> <ul style="list-style-type: none"> • 2 GN1 /1 H200 • 3 GN1 /1 H150 • 4 GN1 /1 H100 • 6 GN1 /1 H65 		<p>Equipado con puerta que se puede abrir hasta 240 °C y fácilmente extraíble, para facilitar las operaciones de limpieza.</p>
	<p>Junta de estanqueidad del puerta fácilmente extraíble.</p>		<p>Asas de agarre integradas en acero inoxidable.</p>
	<p>Gancho de cierre en material a prueba de golpes.</p>		<p>Provisto de bisagras en material a prueba de golpes y resistente al estrés.</p>
	<p>Equipado con ventilación ajustable.</p>		<p>Estructura monobloque, libre de bordes afilados, juntas y soldadura.</p>
	<p>Carro utilitario:</p> <ul style="list-style-type: none"> •Capacidad 150 Kg. • 4 ruedas con diámetro de 125 mm. en caucho que no deja marcas y núcleo en PP. • 2 ruedas fijas. • 2 ruedas giratorias, de las cuales 1 con freno. 		<p>Disponible (bajo pedido) USB registrador de datos para almacenar los datos de la temperatura durante el transporte.</p>
	<p>Kit Carta menú para la identificación del contenido o destino (disponible bajo pedido).</p>		<p>Rejilla de acero inoxidable GN1 / 1 disponible bajo pedido.</p>
	<p>Aislado con espuma de Poliuretano libre de CFC y sin HCFC.</p>		<p>Kit de fijación de contenedor con el carro, disponible bajo pedido.</p>

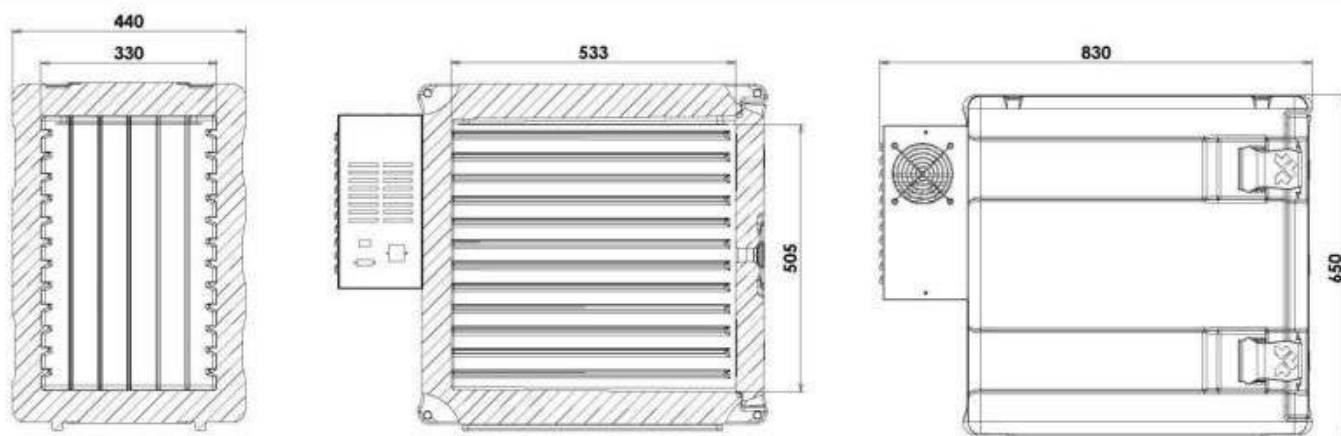

Modello frigo dorso statico K90AFDSDYM0 e K90AFDSDZM0

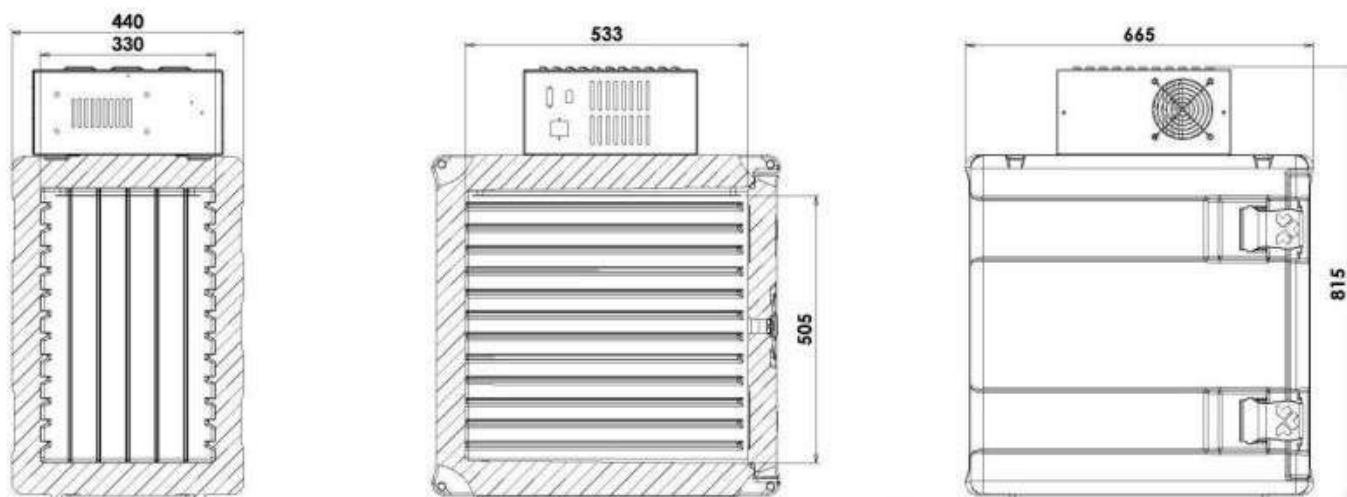

Modello frigo tetto statico K90AFTSDYM0 e K90AFTSDZM0

MODELO	CÓDIGO	Absorción nominal	Fusibles
AS VERSION			
Koala 90 AF refrigerador trasero estático de 0 °C a + 10 °C.	K90AFDSDYM0	0,35A a 230Vac 7A a 12Vdc	4A a 230Vac 15A a 12Vdc
Koala 90 AF frigorífico de techo estático de 0°C a + 10 °C.	K90AFTSDYM0	0,35A a 230Vac 7A a 12Vdc	4A a 230Vac 15A a 12Vdc
AFH VERSION (con kit de calefacción)			
Koala 90 AFH frigorífico trasero estático de 0 ° C a + 40 ° C	K90AFDSDZM0	0,35A a 230Vac 7A a 12Vdc	4A a 230Vac 15A a 12Vdc
Koala 90 AFH frigorífico de techo estático de 0 ° C a + 40 ° C	K90AFTSDZM0	0,35A a 230Vac 7A a 12Vdc	4A a 230Vac 15A a 12Vdc

Modelo	Color	Código	Dim. Externa (mm)	Dim. Interna (mm)	Capacidad	Peso Kg
Koala 90 AF/AFH refrigerador trasero, estático.	Mezcla Gris/azul	K90AFDSDYM0 K90AFDSDZM0	440x830xh650	330x533xh505	90	27
Koala 90 AF/AFH refrigerador de techo, estático.	Mezcla Gris/azul	K90AFTSDYM0 K90AFTSDZM0	440x830xh650	330x533xh505	90	27
ACCESORIOS						
Parrilla acero inoxidable GN1 / 1	Acero inoxidable	AEA020	530x325xh12			1.3
Carro utilitario para AF12 / Koala 90	Mezcla Gris/azul	THS20009	505x685xh205			6.4
Kit Carta menú		RRI157	100 piezas por kit			
Kit de fijación Unitario - 2 cierres	Mezcla Gris/azul	RRI137	2 piezas por kit			0.6



**Presidencia Municipal Sur 5501
Col. Nueva Estanzuela Monterrey N.L. C.P.
64988
Tel: (52) 813-494-26-55
info@ortech.com.mx
WhatsApp: +528121958100**